

Interreg



Cofinancé par
l'Union européenne

Meuse - Rhin (NL - BE - DE)



Wallonie



FÉDÉRATION
WALLONIE-BRUXELLES

Interreg 2021-2027

Rencontres transfrontalières

#4 Innovation

RISE (Interface ULiège)

Lundi 23 janvier 2023



Wallonie



FÉDÉRATION
WALLONIE-BRUXELLES

Interreg



Cofinancé par
l'Union européenne

Meuse - Rhin (NL - BE - DE)

Bienvenue !

17h20: Allocution de bienvenue et introduction de Monsieur le Ministre **Willy BORSUS**, Vice-président de la Wallonie et Ministre de la Recherche, de l'Innovation et du Numérique

17h30: Interreg 6: un nouveau défi pour la Région Meuse-Rhin, **Pascale DELCOMMINETTE**, CEO WBI et l'AWEX

17h40: L'innovation dans un contexte de crises, **Guillaume BOUTIN**, CEO PROXIMUS

17h50: « The vision of a biotechnology HUB », **Luc VAN DEN HOVE**, CEO IMEC

18h00: Présentation du nouveau programme Interreg Meuse-Rhin 2021-2027 avec un focus sur l'Innovation par **Axel NOEL**, Directeur général et **Cristina JORS**, Directrice adjointe

18h25: Notre Université, une vocation transfrontalière, **Anne-Sophie NYSSSEN**, Rectrice ULIEGE

18h35: Expérience opérateur Interreg **SIRRIS**, **Jean-François DELAIGLE** (Directeur Wallonie SIRRIS)

18h45: Questions et réponses

19h00: Networking et réception



Wallonie



FÉDÉRATION
WALLONIE-BRUXELLES

Interreg



Cofinancé par
l'Union européenne

Meuse - Rhin (NL - BE - DE)

Impact wallon

Monsieur le Ministre Willy BORSUS

Vice-président de la Wallonie et Ministre de la Recherche, de l'Innovation et du Numérique



Interreg 6 : un nouveau défi pour la région Meuse-Rhin



Pascale DELCOMMINETTE
CEO WBI et l'AWEX

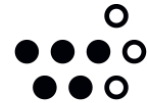

Wallonie - Bruxelles
International.be



Wallonia.be

EXPORT
INVESTMENT



Wallonie



FÉDÉRATION
WALLONIE-BRUXELLES

Interreg



Cofinancé par
l'Union européenne

Meuse - Rhin (NL - BE - DE)

L'innovation dans un contexte de crises



Guillaume BOUTIN
CEO PROXIMUS



Wallonie



FÉDÉRATION
WALLONIE-BRUXELLES

Interreg



Cofinancé par
l'Union européenne

Meuse - Rhin (NL - BE - DE)



proximus



€9
billion

Fiber network



€1
billion p.a.

5G, IT platforms &
Customers





Immersive
Technologies



5G
Drone Network

Sovereign Cloud

« The Vision of a biotechnology HUB »



Luc VAN DEN HOVE
CEO IMEC



Wallonie



FÉDÉRATION
WALLONIE-BRUXELLES

Interreg



Cofinancé par
l'Union européenne

Meuse - Rhin (NL - BE - DE)



When bits take on biology: how deep tech transforms life sciences

Luc Van den hove, President and CEO imec

imec

embracing a better life



CLOSE TO
**5,500 SKILLED
RESEARCHERS**
FROM OVER 95 NATIONALITIES



A
**TRUSTED
PARTNER FOR**
COMPANIES, STARTUPS & ACADEMIA



WORLD-CLASS INFRASTRUCTURE
**>12,000 M²
CLEANROOM**
CAPACITY

imec eco system

■ MATERIAL SUPPLIERS

■ EQUIPMENT SUPPLIERS

■ IDM'S/FOUNDRIES

■ FABLESS/FABLITE/EDA

■ SYSTEM PARTNERS

■ MATERIAL SUPPLIERS

■ EQUIPMENT SUPPLIERS

intel



SAMSUNG

SK hynix

micron

KIOXIA

Western Digital

NXP

criscon

BOSCH

■ FABLESS/FABLITE/EDA

■ SYSTEM PARTNERS



MATERIAL SUPPLIERS

EQUIPMENT SUPPLIERS

intel



SAMSUNG



micron

KIOXIA

Western Digital



QUALCOMM

AMD



Google

Microsoft

Meta

SONY

Panasonic

arm

cadence



KEPLER

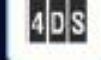

SPIN INNOVATION



A.P.S.

American

sacionext

synopsys



HRL



SILVACO

Mentor

SYSTEM PARTNERS



MATERIAL SUPPLIERS



SYSTEM PARTNERS



SYSTEM PARTNERS



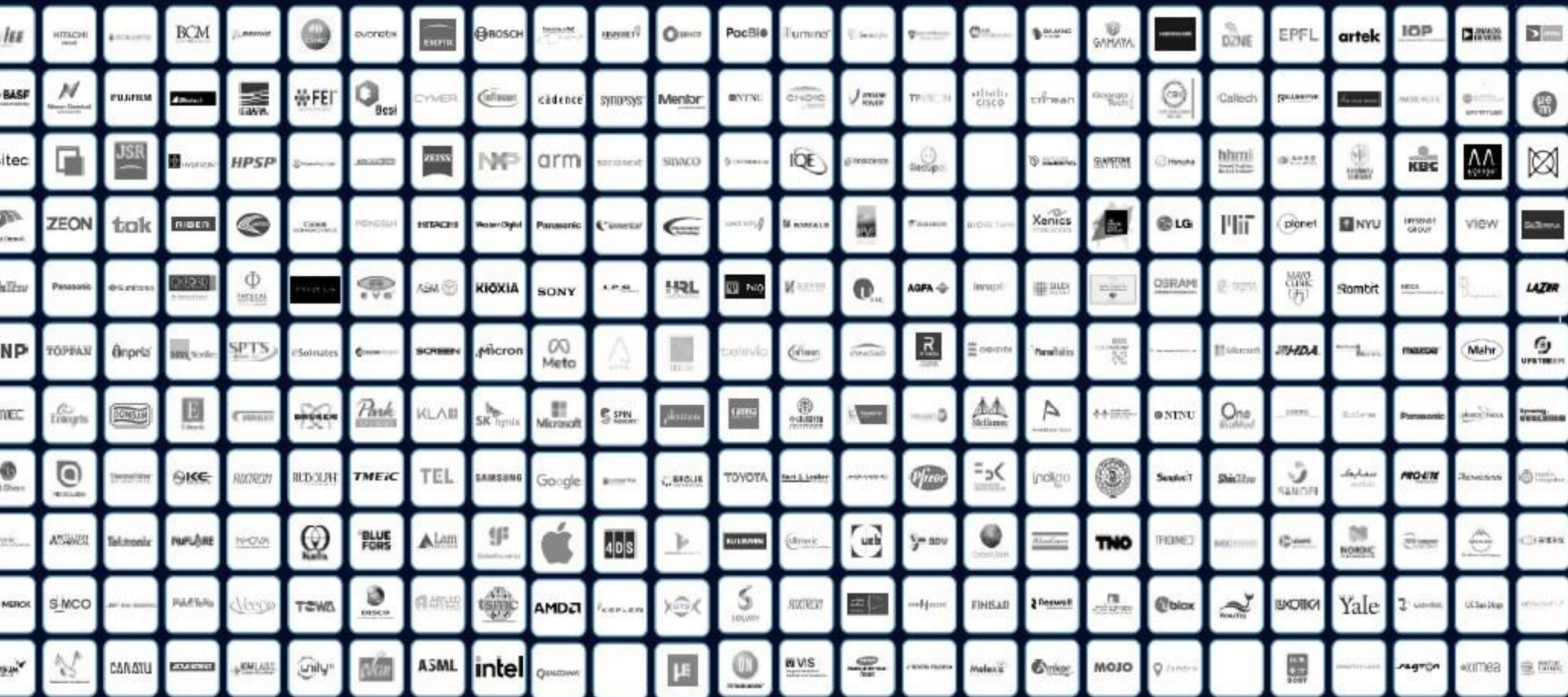

IMEC revenue

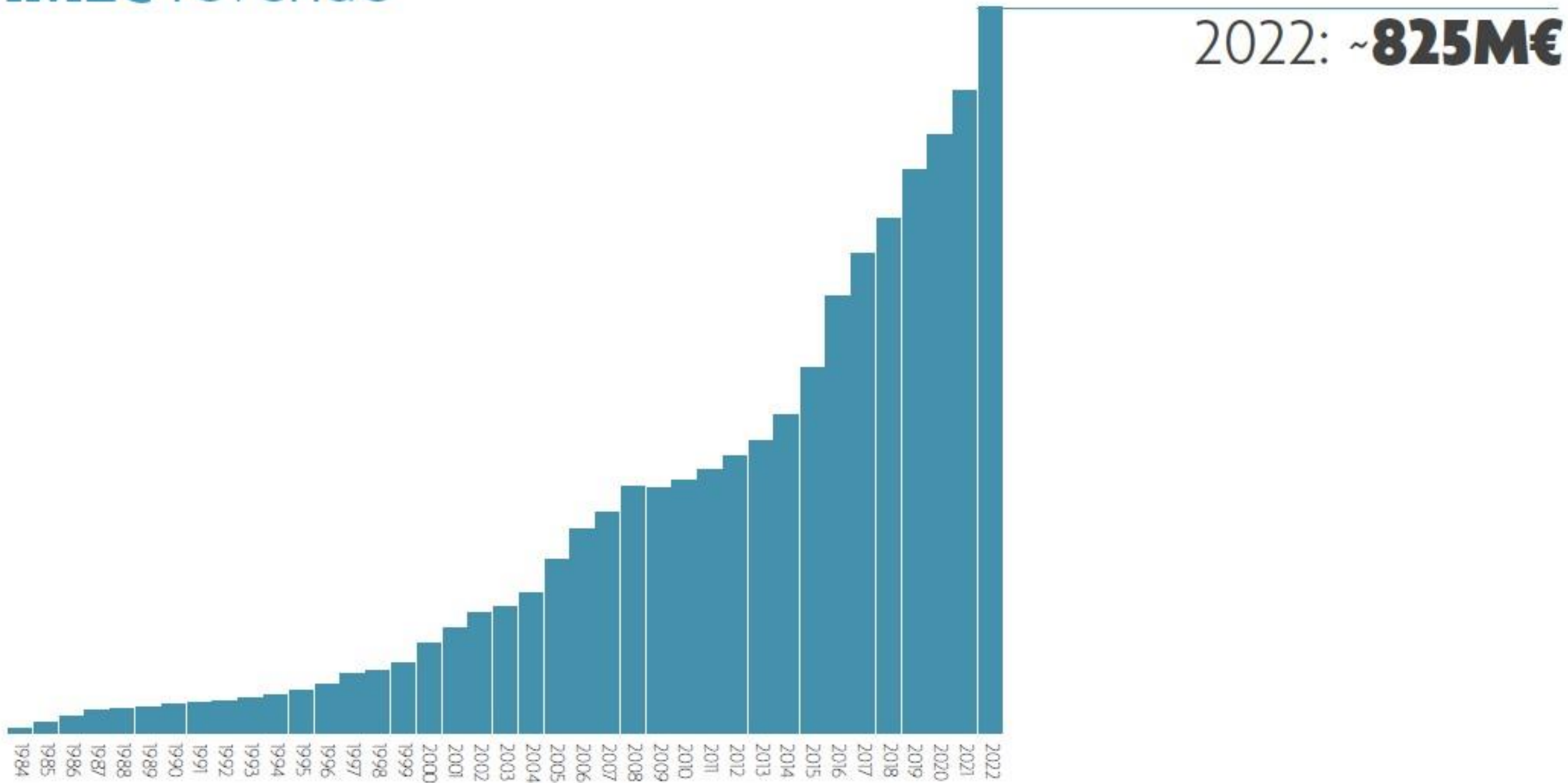

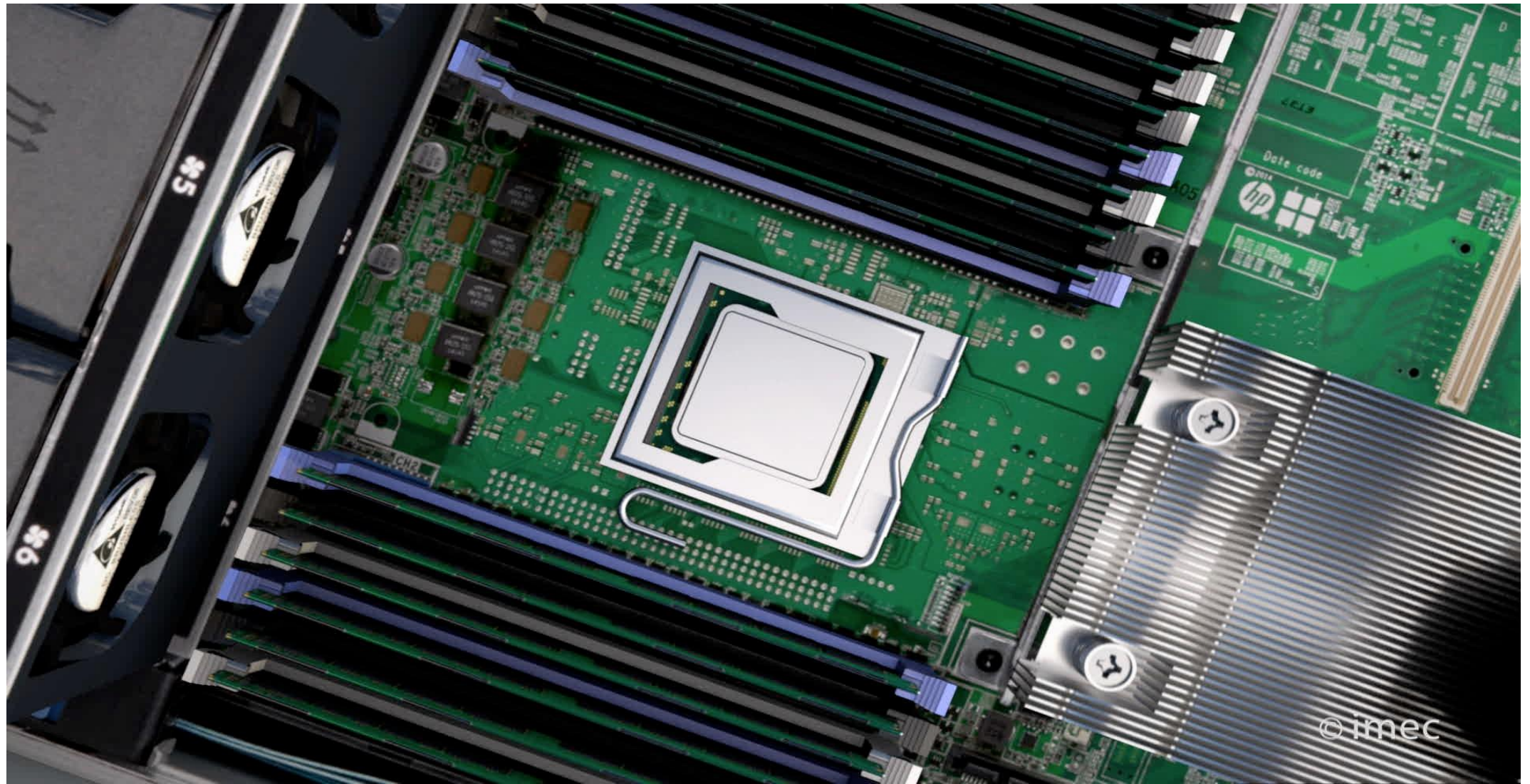

© imec

Si-based medical device platform

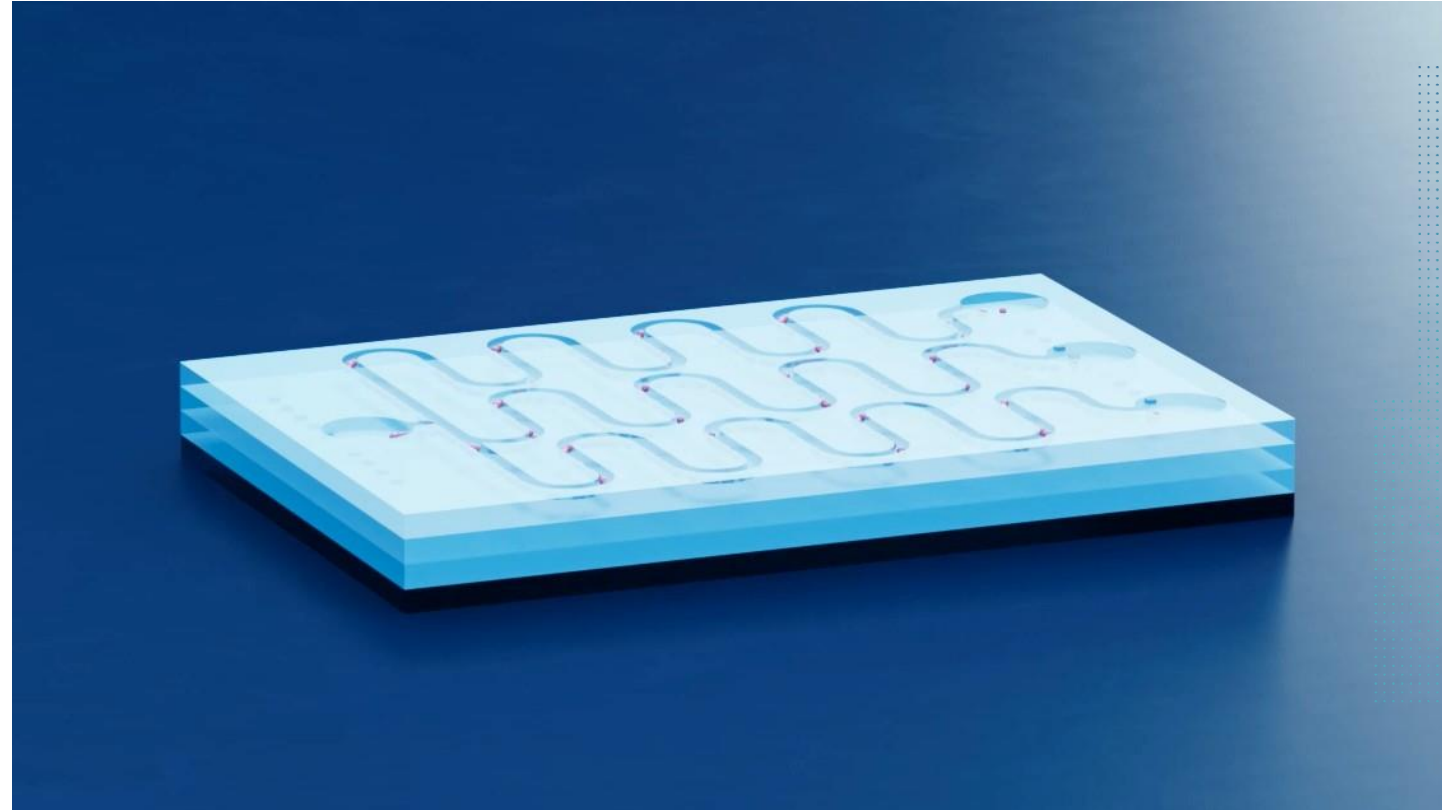

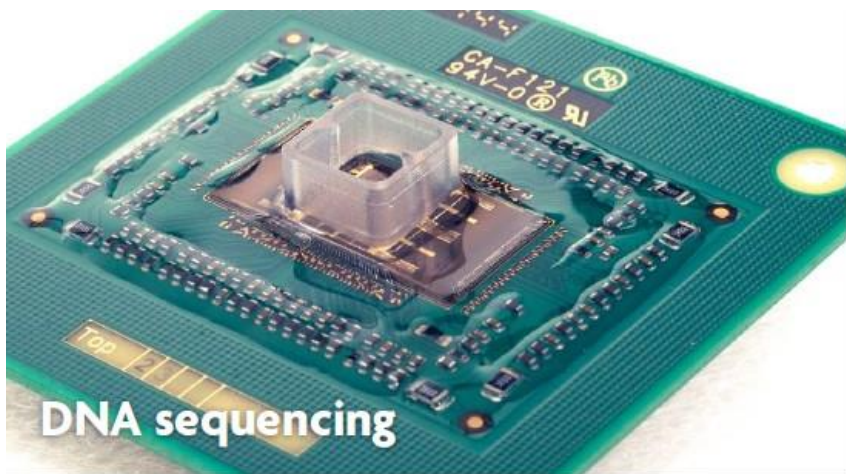

DNA sequencing



COVID breath test



Neuroprobe

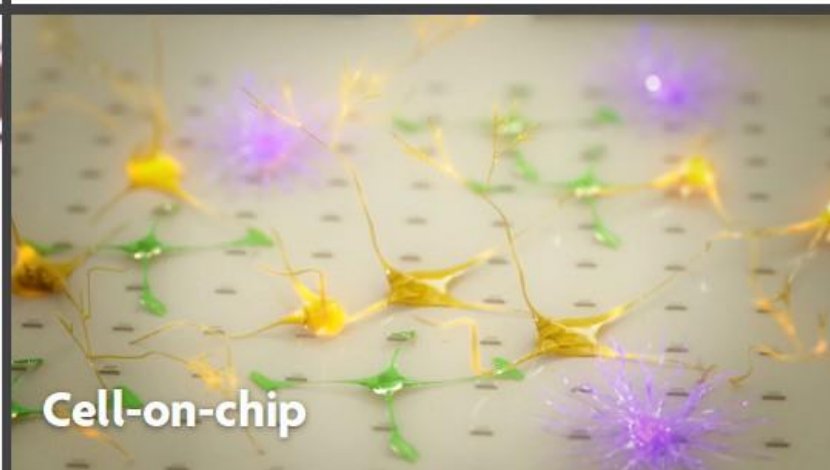

Cell-on-chip

Upstream and downstream monitoring using process analytical technologies

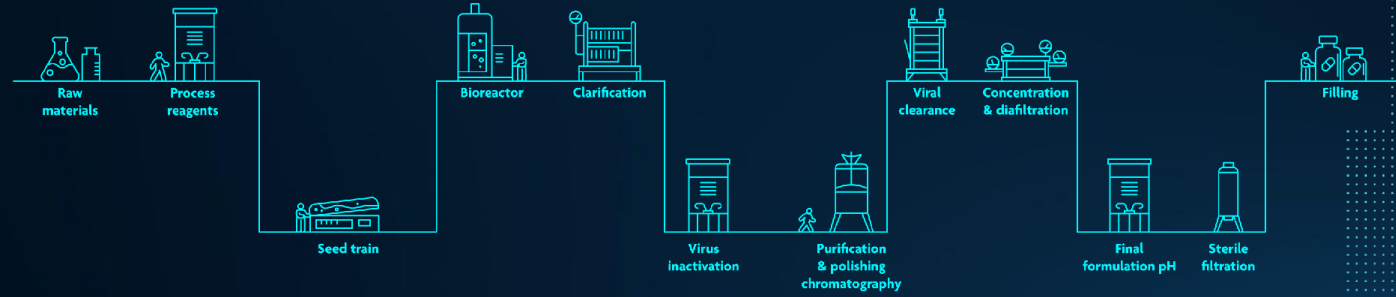

Manual monitoring



Chip technology enables on-line and in-line testing

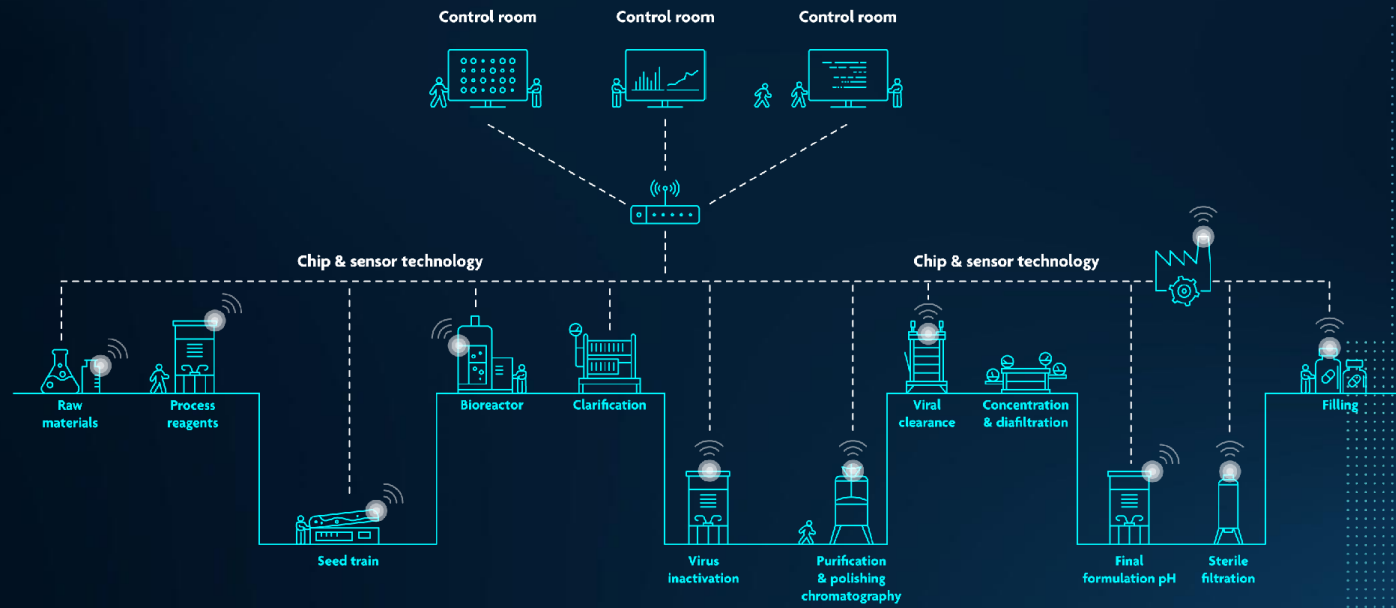

Continuous in-line / on-line monitoring

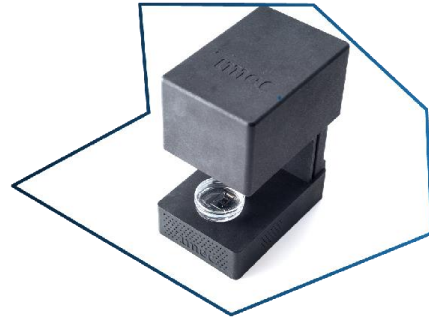

lens-free imaging

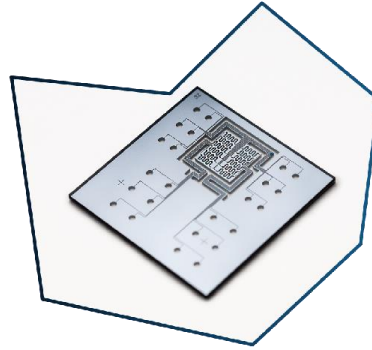

on-chip PCR

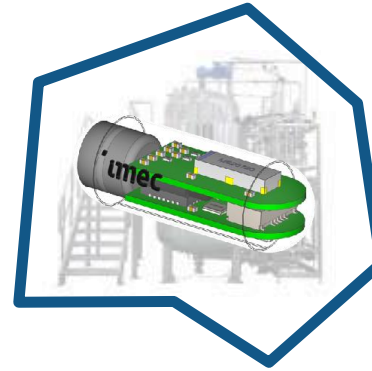

PATcube sensor



The explosion in bioconvergence has just started

New possibilities at the intersection of biotech and deeptech

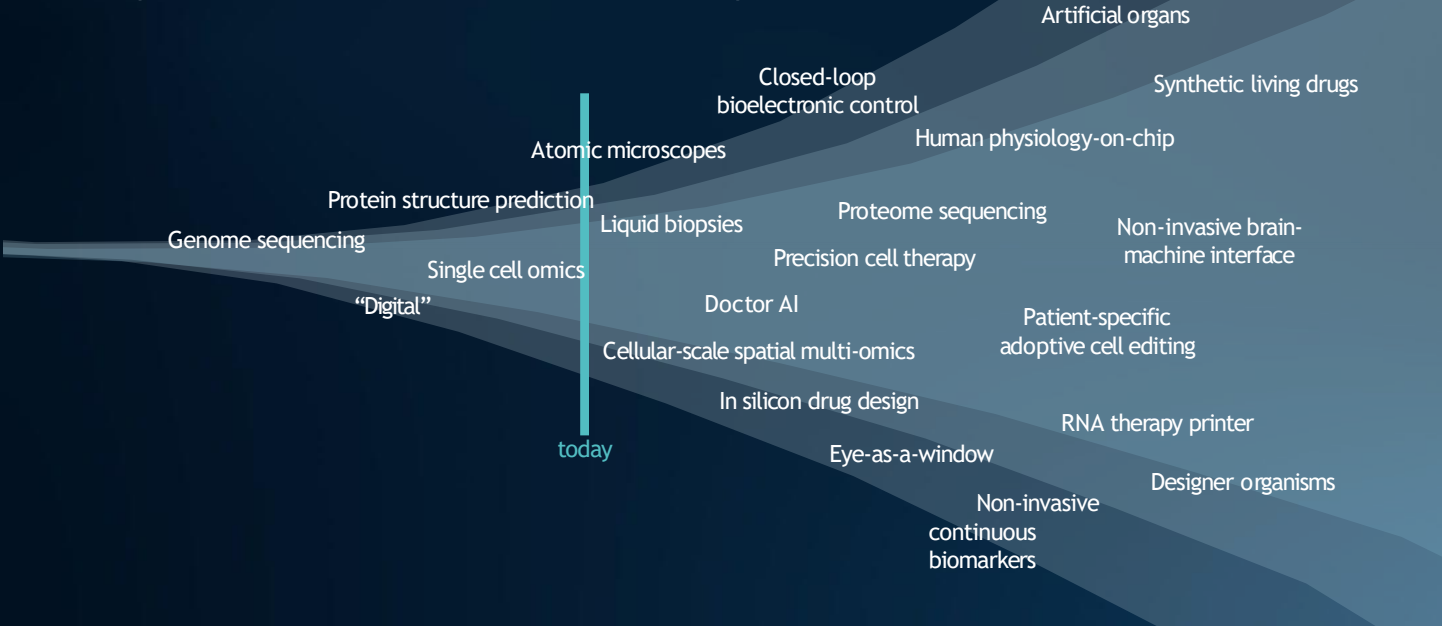

The explosion in bioconvergence has just started

New possibilities at the intersection of biotech and deeptech

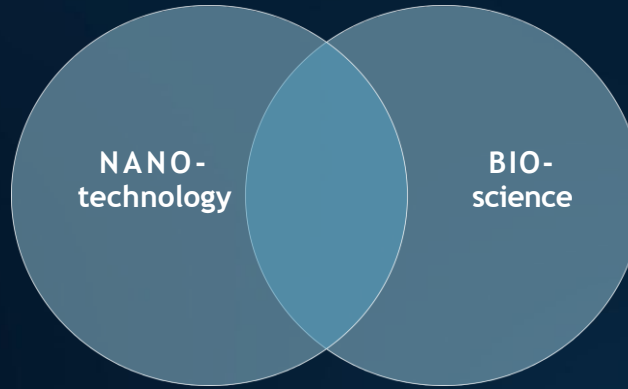

Unique position of BioTech Nation

BioTech Nation will create a **unique** environment for BioConvergence innovation

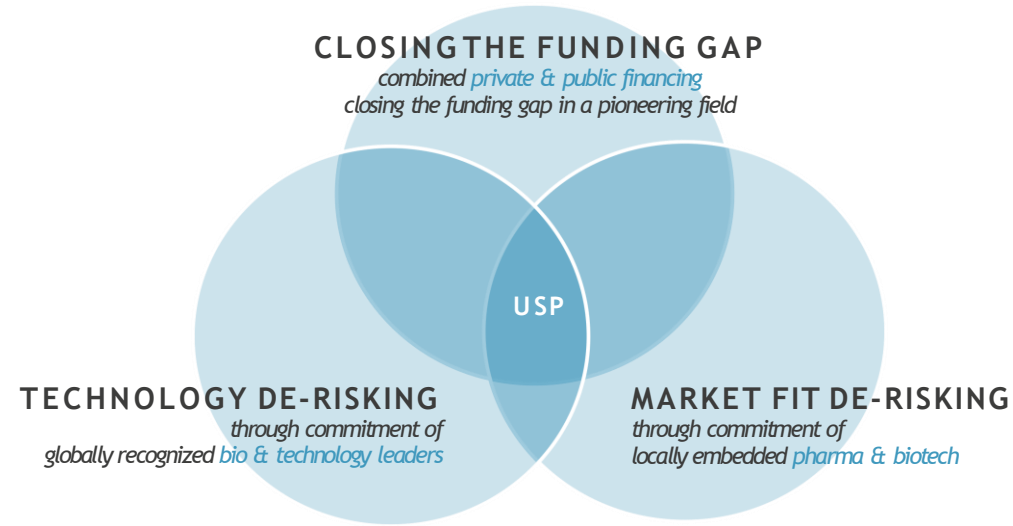

A pair of hands is shown holding a glowing, stylized Earth globe. The globe is illuminated from within, showing continents in a golden-brown hue against a dark, starry background. The hands are positioned at the bottom of the globe, with fingers gently cupping it. The overall scene is set against a dark, almost black background with scattered white specks representing stars or distant galaxies. The lighting is soft and focused on the hands and the globe, creating a sense of care and responsibility.

Together
we can create a more
sustainable resilient world

The logo for 'mec' features a small blue square to the left of the lowercase letters 'mec', which are rendered in a bold, white, sans-serif font.

embracing a better life

Interreg 2021-2027

1. Présentation du programme, focus sur l'Innovation
2. Comment et quand déposer votre projet?
3. Expériences opérateurs ULiège et SIRRIS



Wallonie



FÉDÉRATION
WALLONIE-BRUXELLES

Interreg



Cofinancé par
l'Union européenne

Meuse - Rhin (NL - BE - DE)

1. Interreg Meuse-Rhin

1. Raison d'être
2. Valeurs
3. Vision et ambitions
4. En chiffres



Wallonie



FÉDÉRATION
WALLONIE-BRUXELLES

Interreg



Cofinancé par
l'Union européenne

Meuse - Rhin (NL - BE - DE)

Territoire

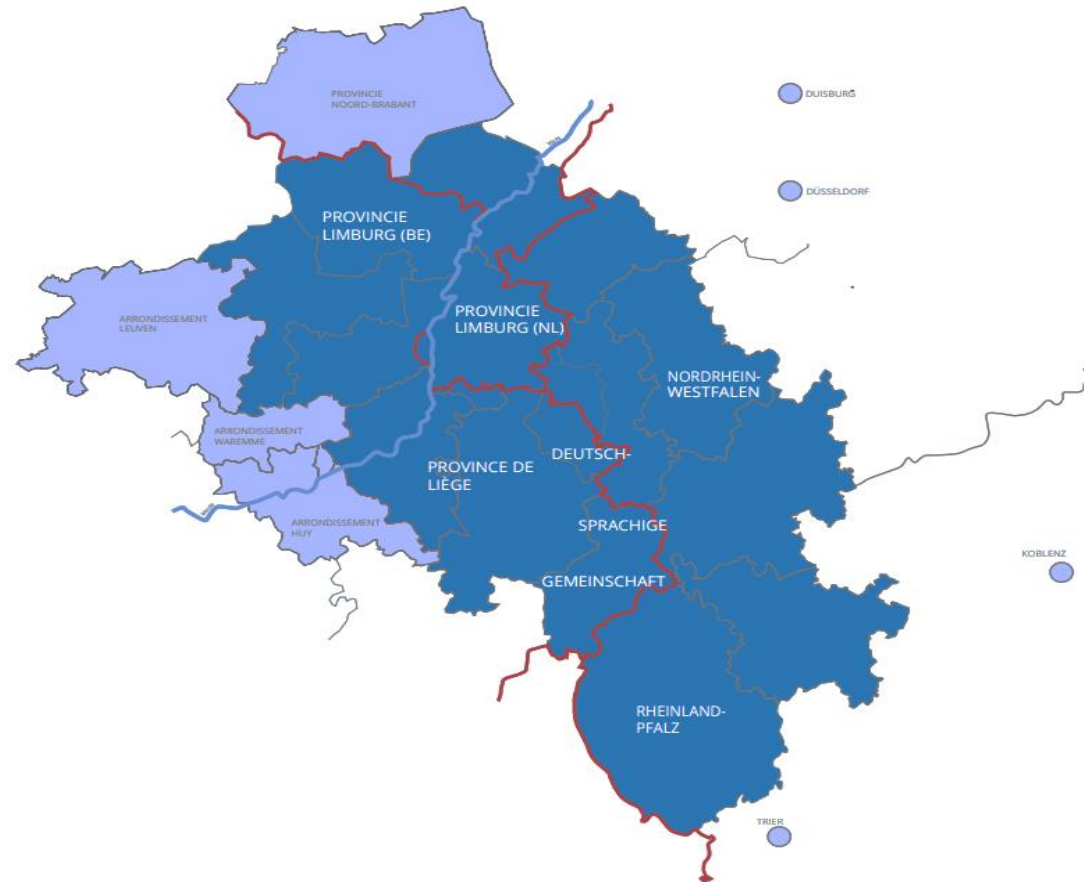

Wallonie



FÉDÉRATION
WALLONIE-BRUXELLES

Interreg



Cofinancé par
l'Union européenne

Meuse - Rhin (NL - BE - DE)

Challenges



Wallonie



FÉDÉRATION
WALLONIE-BRUXELLES

Interreg



Cofinancé par
l'Union européenne

Meuse - Rhin (NL - BE - DE)

Stratégie



Une région Meuse-Rhin plus intelligente



Une région Meuse-Rhin plus verte



Une région Meuse-Rhin plus sociale



Une meilleure gouvernance de la coopération dans la région Meuse-Rhin



Wallonie



FÉDÉRATION
WALLONIE-BRUXELLES

Interreg



Cofinancé par
l'Union européenne

Meuse - Rhin (NL - BE - DE)

Priorité



Une région Meuse-Rhin plus intelligente

- Système d'innovation et capacités d'innovation
- Technologies avancées
- Le potentiel d'innovation des PME



Wallonie



FÉDÉRATION
WALLONIE-BRUXELLES

Interreg



Cofinancé par
l'Union européenne

Meuse - Rhin (NL - BE - DE)

Priorité



Une région Meuse-Rhin plus verte

- Energie renouvelable
- Adaptation au changement climatique
- Economie énergétique circulaire



Wallonie



FÉDÉRATION
WALLONIE-BRUXELLES

Interreg



Cofinancé par
l'Union européenne

Meuse - Rhin (NL - BE - DE)

Priorité



Une région Meuse-Rhin plus sociale

- Marchés du travail et accès à des emplois de qualité
- Education, formation et apprentissage tout au long de la vie
- Tourisme et culture
- Santé



Wallonie



FÉDÉRATION
WALLONIE-BRUXELLES

Interreg



Cofinancé par
l'Union européenne

Meuse - Rhin (NL - BE - DE)

Priorité



Une meilleure gouvernance de la coopération dans la région Meuse-Rhin

- Réduire les barrières frontalières
- Contacts transfrontaliers
- Coopération administrative conjointe

Budget

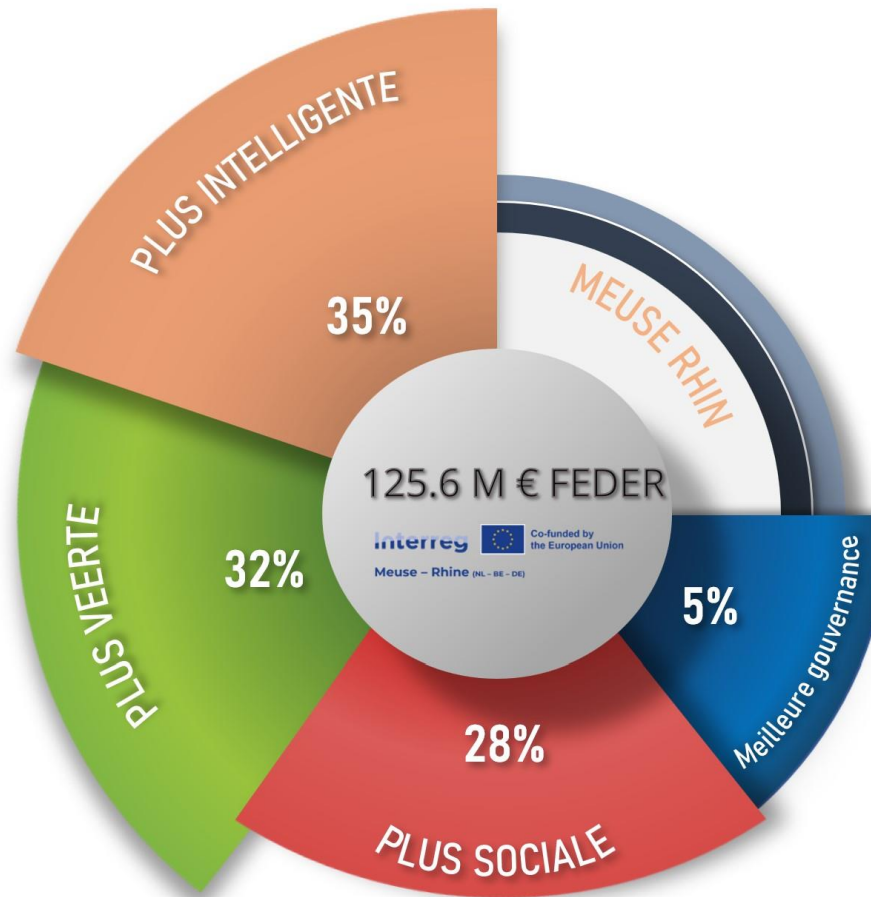

Taux d'intervention :

50% FEDER
50% FP/cofinancements
Jusqu'à 250 millions
d'investissement au total



Wallonie



FÉDÉRATION
WALLONIE-BRUXELLES

Interreg



Cofinancé par
l'Union européenne

Meuse - Rhin (NL - BE - DE)

Objectif spécifique



Développer et renforcer les capacités de recherche et d'innovation et l'adoption de technologies avancées



Wallonie



FÉDÉRATION
WALLONIE-BRUXELLES

Interreg



Cofinancé par
l'Union européenne

Meuse - Rhin (NL - BE - DE)

Types d'actions

- **Des projets d'innovation** (transition industrielle et santé) **entre des entreprises et/ou des instituts de recherche et/ou des organismes de soins de santé** dans le cadre de collaborations ;

- Une **collaboration orientée vers le marché** et/ou **intersectorielle entre les PME et les instituts de recherche** (et éventuellement les **grandes entreprises**) sur des solutions innovantes, collaboration dans laquelle **les capacités de R&D publiques et privées sont liées**. Parmi les exemples, citons **le développement** (avancé) de **living labs**, de nouvelles **infrastructures (partagées) et d'instruments** pour les processus d'innovation;



Wallonie



FÉDÉRATION
WALLONIE-BRUXELLES

Interreg



Cofinancé par
l'Union européenne

Meuse - Rhin (NL - BE - DE)

Types d'actions

- Le développement (avancé) de **chaînes de valeur transfrontalières novatrices** afin de **commercialiser les innovations** en tenant compte de **l'interopérabilité de la chaîne de valeur** ;
- Le développement d'un écosystème à valeur ajoutée intégrant la **chaîne d'approvisionnement**, stimulant les innovations technologiques et collaboratives entre la **logistique** et l'**industrie manufacturière** ;
- **Le soutien aux living labs et aux projets pilotes dans l'environnement réel**, dans lesquels les **entreprises**, les **instituts de recherche** et les **utilisateurs finaux** travaillent ensemble sur des innovations qui **contribuent aux défis sociétaux** ;



Wallonie



FÉDÉRATION
WALLONIE-BRUXELLES

Interreg



Cofinancé par
l'Union européenne

Meuse - Rhin (NL - BE - DE)

Types d'actions

- Des projets d'**innovation sociale** visant à réaliser un **renouveau social**. Par exemple les processus de renouvellement dans le domaine de la **coopération au sein des entreprises**, visant à **améliorer la production**, à trouver de nouvelles façons d'aborder les sujets et à **concrétiser les idées novatrices**, mais aussi au sein des gouvernements et ailleurs dans la société, afin de **promouvoir la cohésion sociale** ou le dynamisme en matière d'innovation technologique ;
- Des soins de **santé personnalisés** ;
- **Numérisation/digitalisation** des produits, des processus et des services (e-commerce et e-business).



Wallonie



FÉDÉRATION
WALLONIE-BRUXELLES

Interreg



Cofinancé par
l'Union européenne

Meuse - Rhin (NL - BE - DE)

Groupes cibles/bénéficiaires

- Les grandes entreprises qui aident les PME à innover ou à atteindre le marché ;
- Les PME, les start-ups, les scale-ups innovantes ;
- Les établissements d'enseignement et de **formation (universités, établissements d'enseignement professionnel et de niveau bachelier)**. Cependant, la coopération entre les PME et les instituts et centres de recherche est une condition préalable;
- Les organisations intermédiaires et de **clusters**.



Wallonie



FÉDÉRATION
WALLONIE-BRUXELLES

Interreg



Cofinancé par
l'Union européenne

Meuse - Rhin (NL - BE - DE)

Indicateurs

Indicateurs	Unité de mesure	Objectif final
Entreprises soutenues	Nombre d' entreprises	373
Entreprises soutenues par des subventions	Nombre d' entreprises	298
Entreprises soutenues par un soutien non financier	Nombre d' entreprises	75
Entreprises coopérant avec des instituts de recherche	Nombre d' entreprises	94



Wallonie



FÉDÉRATION
WALLONIE-BRUXELLES

Interreg



Cofinancé par
l'Union européenne

Meuse - Rhin (NL - BE - DE)

Budget

Thématiques	FEDER	Total des investissements
Développer et renforcer les capacités de recherche et d'innovation et l'adoption de technologies avancées	10.956.794 EUR	21.913.588 EUR
	10.956.794 EUR	21.913.588 EUR



Wallonie



FÉDÉRATION
WALLONIE-BRUXELLES

Interreg



Cofinancé par
l'Union européenne

Meuse - Rhin (NL - BE - DE)

Objectif spécifique



**Promouvoir la transition
vers une économie
circulaire et économe en
ressources**



Wallonie



FÉDÉRATION
WALLONIE-BRUXELLES

Interreg



Cofinancé par
l'Union européenne

Meuse - Rhin (NL - BE - DE)

Types d'actions

- **Développement de nouveaux produits circulaires**, de processus circulaires et de modèles commerciaux circulaires ;
- **Projets d'éco-innovation proches du marché**, transfert de technologies et coopération entre entreprises visant à assurer la **transition vers une économie circulaire. Réutilisation des ressources**, les cycles des matériaux, la transition des matières premières, et les **bâtiments circulaires et intelligents** ;



Wallonie



FÉDÉRATION
WALLONIE-BRUXELLES

Interreg



Cofinancé par
l'Union européenne

Meuse - Rhin (NL - BE - DE)

Types d'actions

- Des « **living labs** » et des **projets de démonstration dans l'environnement réel**, dans lesquels les entreprises, les instituts de connaissances et les utilisateurs finaux travaillent ensemble sur des innovations qui contribuent à **l'économie circulaire** ;
- Créer des **partenariats** industriels, afin de **développer des projets concrets** : nouveaux modèles d'entreprise, « **makerspaces** », les « **fab labs** », cradle-to-cradle, économie fonctionnelle, **achats durables**, conception circulaire et **reverse logistique**.



Wallonie



FÉDÉRATION
WALLONIE-BRUXELLES

Interreg



Cofinancé par
l'Union européenne

Meuse - Rhin (NL - BE - DE)

Groupes cibles/bénéficiaires

- Les **PME**, y compris les jeunes PME innovantes et les entreprises de grande taille ;
- Les **instituts** de recherche et d'enseignement ;
- Les « **makerspaces** » et les « **fab/living labs** » ;
- Les groupes de la **société civile** qui rendent la transition énergétique visible et tangible à l'échelle locale : coopératives énergétiques et autres formes d'organisation sociale (fondations, ONG, etc.).



Wallonie



FÉDÉRATION
WALLONIE-BRUXELLES

Interreg



Cofinancé par
l'Union européenne

Meuse - Rhin (NL - BE - DE)

Indicateurs

Indicateurs	Unité de mesure	Objectif final
Entreprises soutenues	Nombre d' entreprises	37
Entreprises soutenues par des subventions	Nombre d' entreprises	37
Des actions pilotes élaborées conjointement et mises en œuvre dans des projets	Nombre d' entreprises	16

Objectif spécifique



Promouvoir les énergies renouvelables



Wallonie



FÉDÉRATION
WALLONIE-BRUXELLES

Interreg



Cofinancé par
l'Union européenne

Meuse - Rhin (NL - BE - DE)

Types d'actions

- **Projets** d'éco-innovation **proches du marché** émanant de PME et concernant les énergies **renouvelables**. Par exemple, l'élaboration d'**analyses de rentabilité**, de **projets pilotes** et de **démonstration** dans des environnements pertinents, et la transformation **des innovations** en **produits et services évolutifs** ;
- Des processus innovants par lesquels **plusieurs entreprises** au sein d'un **segment de marché** partagé planifient, mettent en œuvre et gèrent les énergies renouvelables en **collaboration**, de manière à **augmenter la part des énergies renouvelables** dans les secteurs les plus difficiles à **décarboner** ;
- La **coopération** transfrontalière et l'échange de connaissances sur des sujets tels que **l'hydrogène**, le **photovoltaïque** intégré aux bâtiments, la rénovation à grande échelle des **bâtiments**, la **production de chaleur/froid**, en combinaison ou non avec d'éventuelles **solutions de stockage et d'intégration dans le réseau** électrique ou les réseaux de chaleur;



Wallonie



FÉDÉRATION
WALLONIE-BRUXELLES

Interreg



Cofinancé par
l'Union européenne

Meuse - Rhin (NL - BE - DE)

Types d'actions

- L'expérimentation de **nouveaux modèles de production d'énergie renouvelable**, ainsi que le test et la démonstration de ces solutions d'énergie renouvelable dans un environnement réel. Cela peut conduire à l'identification des **liens manquants** dans le réseau transfrontalier et au développement de solutions d'**expérimentation**, ainsi que sur la manière de **connecter** les **systèmes** d'énergie renouvelable au-delà de la frontière.
- Etudier les possibilités d'**échange transfrontalier d'énergie** par le biais d'une **connexion** basse ou moyenne tension en courant continu ou alternatif entre les **communautés voisines**, en tenant compte du **mécanisme de couplage** du marché transfrontalier.



Wallonie



FÉDÉRATION
WALLONIE-BRUXELLES

Interreg



Cofinancé par
l'Union européenne

Meuse - Rhin (NL - BE - DE)

Groupes cibles/bénéficiaires

- Les PME, y compris les jeunes PME innovantes et les **entreprises** de grande taille ;
- Les **instituts** de recherche et d'enseignement ;
- **Régulateurs** et propriétaires d'infrastructures de réseau électrique ;
- Les **organisations intermédiaires** ;
- Les **groupes de la société civile** qui rendent la transition énergétique visible et tangible à l'échelle locale : **coopératives énergétiques** et autres formes d'organisation sociale (fondations, ONG, Energieagentur, etc.).



Wallonie



FÉDÉRATION
WALLONIE-BRUXELLES

Interreg



Cofinancé par
l'Union européenne

Meuse - Rhin (NL - BE - DE)

Indicateurs

Indicateurs	Unité de mesure	Objectif final
Entreprises soutenues	Nombre d' entreprises	37
Entreprises soutenues par des subventions	Nombre d' entreprises	37
Actions pilotes élaborées conjointement et mises en œuvre dans des projets	Nombre d' actions pilotes	15



Wallonie



FÉDÉRATION
WALLONIE-BRUXELLES

Interreg



Cofinancé par
l'Union européenne

Meuse - Rhin (NL - BE - DE)

Budget

Thématiques	FEDER	Total des investissements
Promouvoir les énergies renouvelables	10.956.794 EUR	21.913.588 EUR
Promouvoir la transition vers une économie circulaire et économe en ressources	13.536.039 EUR	27.072.078 EUR
	24.492.833 EUR	48.985.666 EUR



Wallonie



FÉDÉRATION
WALLONIE-BRUXELLES

Interreg



Cofinancé par
l'Union européenne

Meuse - Rhin (NL - BE - DE)

2. Comment déposer un projet

1. Le contenu

2. Le partenariat

3. Votre Antenne Régionale

4. Calendrier



Wallonie



FÉDÉRATION
WALLONIE-BRUXELLES

Interreg



Cofinancé par
l'Union européenne

Meuse - Rhin (NL - BE - DE)

Contenu du projet

Objectifs du programme et
logique d'intervention

Défis secteur, vision structure,
ambition, stratégie d'impact,
actions/produits/services
livrables/indicateurs
planning/pérennité



Budget, éligibilité et
cofinancements

Plateforme JEMS –
ébauche / projet final



Wallonie



FÉDÉRATION
WALLONIE-BRUXELLES

Interreg



Cofinancé par
l'Union européenne

Meuse - Rhin (NL - BE - DE)

Partenariats



Réseau

Coopération avec **au moins une organisation** d'un autre État membre (NL ou DE) ou une structure transfrontalière.



Partenaires

Entreprises, PME, établissements d'enseignement et de recherche, organisations sociales, etc.



Wallonie



FÉDÉRATION
WALLONIE-BRUXELLES

Interreg



Cofinancé par
l'Union européenne

Meuse - Rhin (NL - BE - DE)

Calendrier Call 1

1e trimestre 2023

2e trimestre 2023



EBAUCHE

PROJET



Wallonie



FÉDÉRATION
WALLONIE-BRUXELLES

Interreg



Cofinancé par
l'Union européenne

Meuse - Rhin (NL - BE - DE)

Equipes programme



Antennes régionales



Antenne Liège



Wallonie



FÉDÉRATION
WALLONIE-BRUXELLES

Interreg



Cofinancé par
l'Union européenne

Meuse - Rhin (NL - BE - DE)

Missions antennes régionales

- Identification de la coopération transfrontalière long terme
- Conseils au développement et aide au montage projet
- Réseau et recherche de partenaires
- Cofinancements régionaux



Wallonie



FÉDÉRATION
WALLONIE-BRUXELLES

Interreg



Cofinancé par
l'Union européenne

Meuse - Rhin (NL - BE - DE)

Notre Université, une vocation transfrontalière



Anne-Sophie NYSSSEN
Rectrice ULIEGE



Wallonie



FÉDÉRATION
WALLONIE-BRUXELLES

Interreg



Cofinancé par
l'Union européenne

Meuse - Rhin (NL - BE - DE)

3. Expérience projets SIRRIS



Jean-François DELAIGLE
Directeur régional SIRRIS



Wallonie



FÉDÉRATION
WALLONIE-BRUXELLES

Interreg



Cofinancé par
l'Union européenne

Meuse - Rhin (NL - BE - DE)

Témoignage d'un projet INTERREG Meuse-Rhin: AACOMA

- JEAN-FRANCOIS DELAIGLE
- DIRECTEUR REGIONAL SIRRIS

« On apprend beaucoup de la collaboration avec les autres pays »

« C'est motivant de travailler avec de grandes organisations de recherche internationales »

« On s'enrichit des différences de culture »

« Ça ouvre des marchés internationaux et pourtant proches »

« On a eu accès à des infrastructures de pointe dont on ne disposait pas »

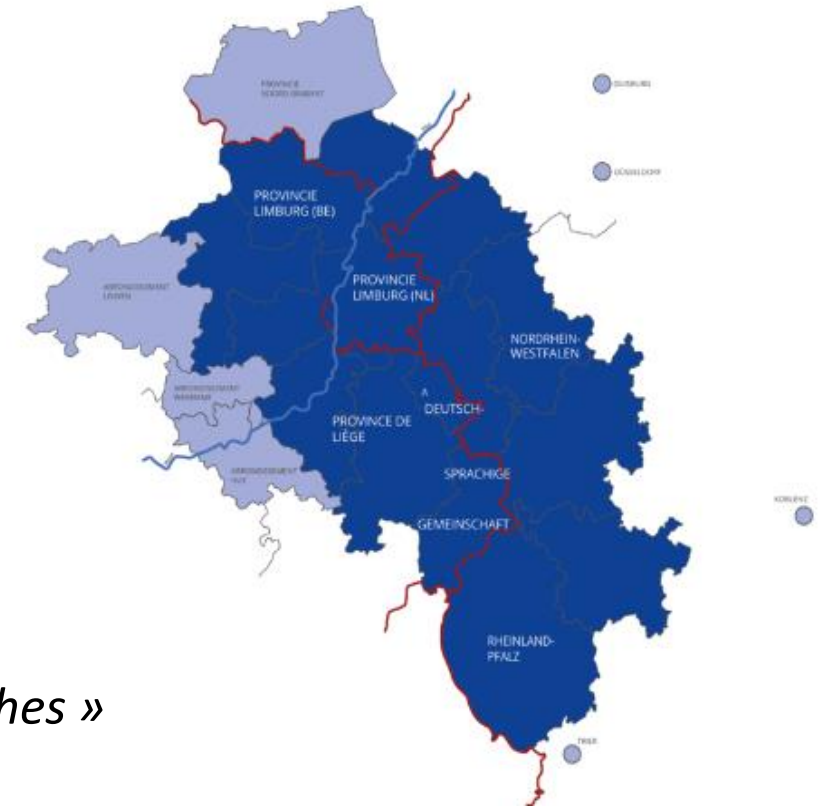

Le projet AACOMA

- FACTS AND FIGURES

- Accelerate Advanced Composite Manufacturing
- Accélération de la fabrication avancée des matériaux composites dans les PME manufacturières des secteurs de la région.
- Début: **01/01/2020** - Fin: **30/09/2023** - Budget: **2,956 MEUR**

Les partenaires

- LE PROJET AACOMA

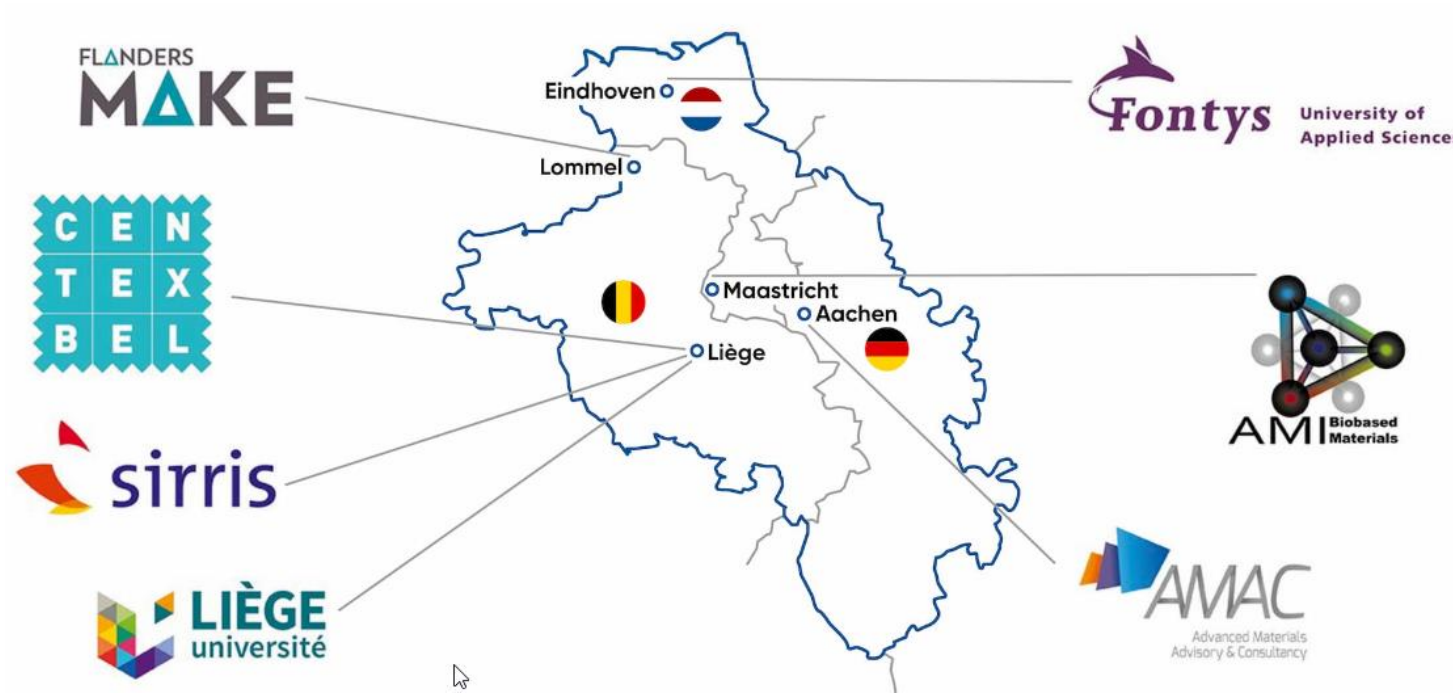

This block contains the logos of the regional governments involved in the project:

- Wallonie**: Logo featuring a red rooster.
- Provincie Noord-Brabant**: Logo with a red background and white text.
- Ministerie van Economische Zaken**: Logo of the Dutch Ministry of Economic Affairs.
- provincie Limburg**: Logo with a red background and a white lion, with the text "met steun van limburg.be" below it.

Les domaines technologiques

- LE PROJET AACOMA

1 – Graphene-based composite material

Enhanced conductivity, electro-magnetic shielding, mechanical performance



2 – Hybrid yarns

Coated yarns for composites, fibers, fabrics, tapes, 3-D-printing

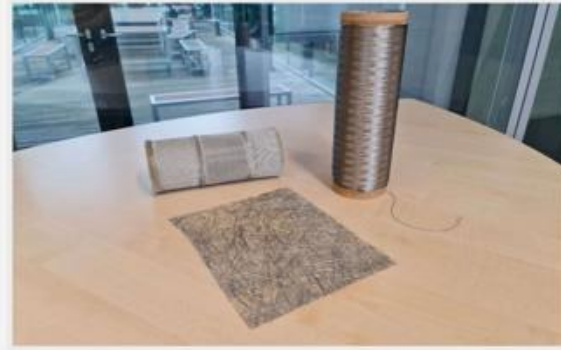

3 – Composite repair

Recovering structural functionality



4 – Biomaterials

Resin, polymers, fibers

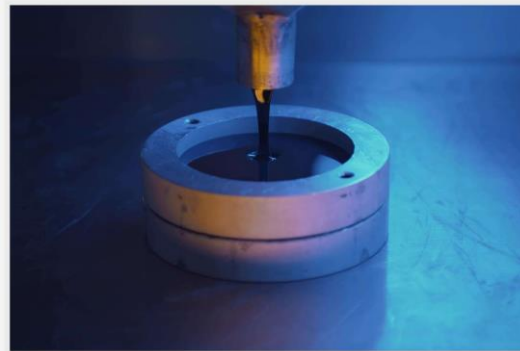

5 – Robotics and cobotics in composite manufacturing

Handling, virtual reality, Artificial Intelligence (AI)



Notre contribution

- LE PROJET AACOMA
 - Soudure de composite
 - Développement d'une interface carbone réactive
 - Développement d'une coil optimisée
 - Implémentation sur un robot pour automatisation, répétabilité et uniformité
 - Montrer comment l'AR/VR peut aider l'opérateur dans ses opérations de production:
 - Développement d'une interface visuelle décrivant step-by-step le protocole de fabrication

3 – Composite repair

Recovering structural functionality



5 – Robotics and cobotics in composite manufacturing

Handling, virtual reality, Artificial Intelligence (AI)



Notre contribution en composite repair

- LE PROJET AACOMA

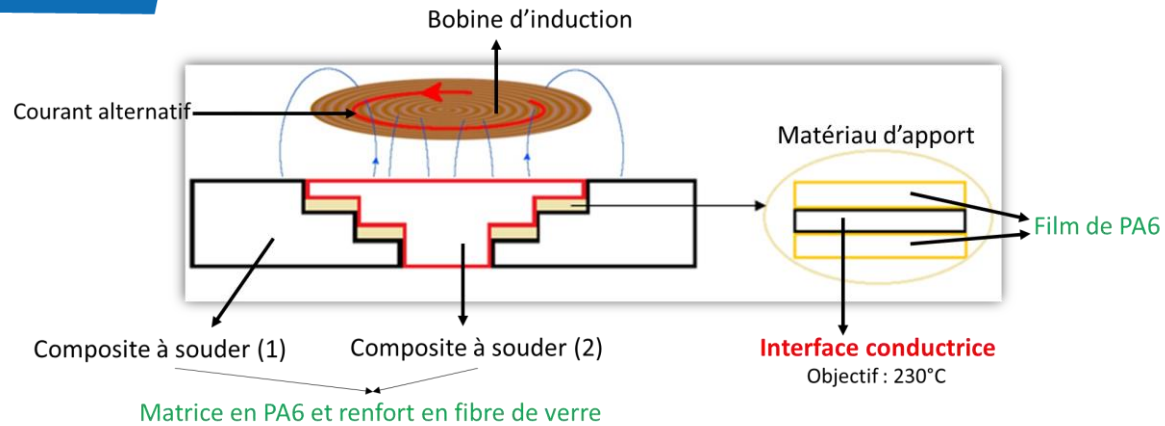

Tool for automatization (in progress)

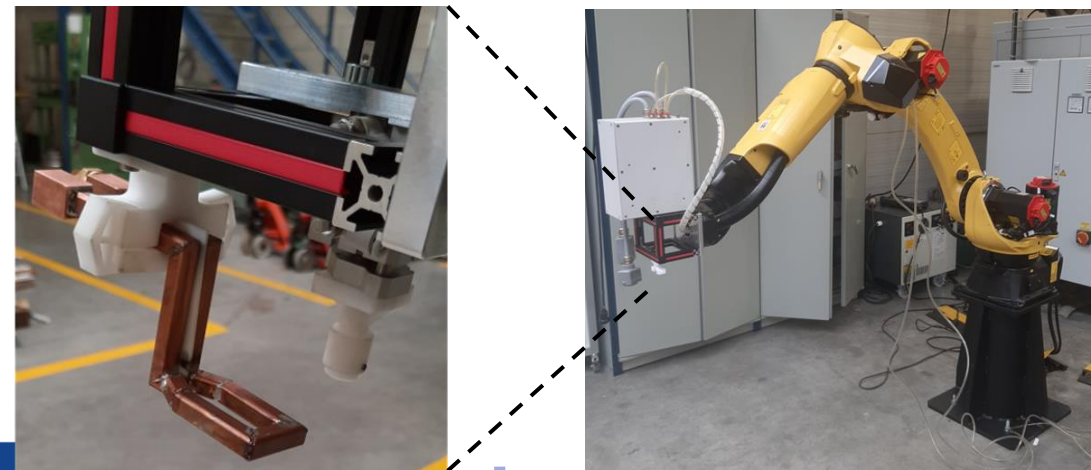
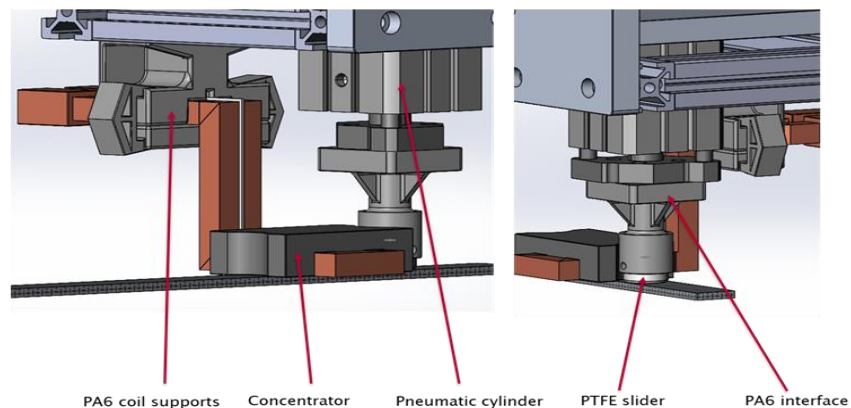

Notre contribution en assistance à l'opérateur

- LE PROJET AACOMA

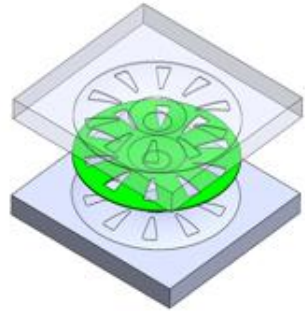

Les résultats et l'impact du projet

- Des démonstrateurs technologiques
- Des montées en compétence chez les partenaires
- Des dizaines de sociétés touchées dans la zone
- De collaborations internationales fructueuses
- Des projets follow-up

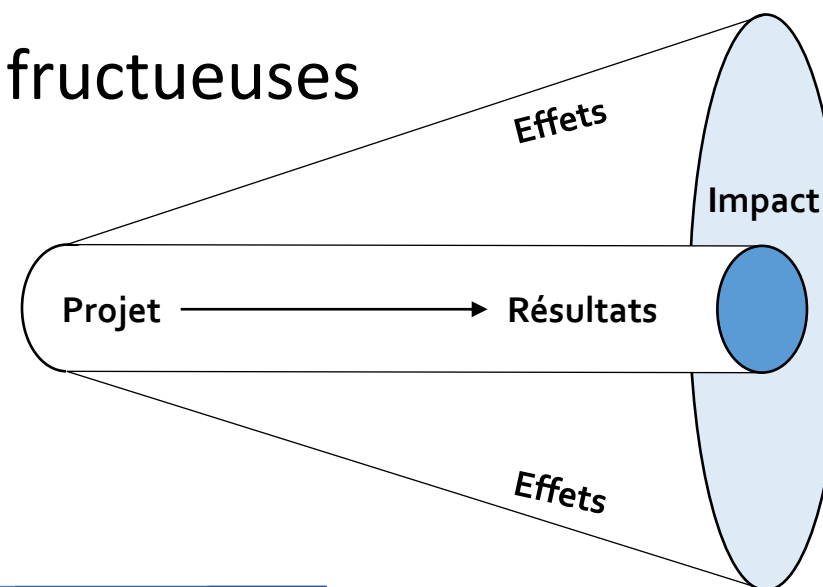

Bon à savoir: quelques trucs pour réussir son projet INTERREG



- S'y prendre à l'avance
- Bien choisir son consortium
- Viser des montées en TRL claires
- S'adresser à des entités de recherche avec un certaine experience
- Et surtout consulter l'antenne régionale

4. Restons en contact



axel.noel@liege-interregmeuserhin.eu

cristina.jors@liege-interregmeuserhin.eu

secretariat@liege-interregmeuserhin.eu



liege-interregmeuserhin.eu



Wallonie



FÉDÉRATION
WALLONIE-BRUXELLES

Interreg



Cofinancé par
l'Union européenne

Meuse - Rhin (NL - BE - DE)

4. Restons en contact



Wallonie



FÉDÉRATION
WALLONIE-BRUXELLES



5. Questions et réponses



Wallonie



FÉDÉRATION
WALLONIE-BRUXELLES

Interreg



Cofinancé par
l'Union européenne

Meuse - Rhin (NL - BE - DE)

6. Conclusions



Wallonie



FÉDÉRATION
WALLONIE-BRUXELLES

Interreg



Cofinancé par
l'Union européenne

Meuse - Rhin (NL - BE - DE)

7. Networking



Wallonie



FÉDÉRATION
WALLONIE-BRUXELLES

Interreg



Cofinancé par
l'Union européenne

Meuse - Rhin (NL - BE - DE)

Interreg



Cofinancé par
l'Union européenne

Meuse - Rhin (NL - BE - DE)



Wallonie



FÉDÉRATION
WALLONIE-BRUXELLES